

Manual de Imagen Corporativa 2022

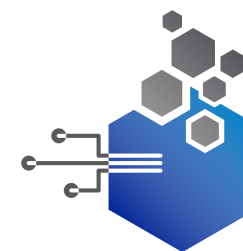

**J.C.P.
& ASSOCIATES**

Inspiración tecnológica. Innovación informática.

- 01.- Introducción al Manual
- 02.- Presentación del Logotipo
- 03.- Tipografía
- 04.- Retícula Espacial del Logotipo
- 05.- Presentación del Imagotipo
- 06.- Retícula Espacial del Ícono
- 07.- Desarrollo y Trazo de Ícono
- 08.- Colorimetría Pantone
- 09.- Colorimetría Cuatricromía
- 10.- Colorimetría Monocromática
- 11.- Colorimetría blanco y negro
- 12.- Usos incorrectos de la Marca
- 13.- Normatividad de tamaños
- 14.- Aplicaciones varias
 - (Papelería básica: tarjetas de presentación, hojas tamaño carta, folders, materiales promocionales, uniformes, gafetes, íconos para página web, etc.)

Vivimos una época en la que la comunicación juega un papel predominante en todos los ámbitos de la sociedad. A los medios de difusión tradicionales, como el soporte impreso, se unen las nuevas tecnologías audiovisuales para construir la que se ha dado en llamar "Sociedad de la Información". En este nuevo contexto social, las empresas e instituciones deben de disponer de mecanismos efectivos de transmisión de su Imagen Corporativa. La relación entre una Empresa, los servicios que ésta ofrece y su estilo de gestión se transmite a las audiencias mediante dicha imagen.

El establecimiento de un nuevo estilo mediante una Imagen Corporativa tiene como objetivo principal reforzar el papel que juega nuestra empresa en los distintos ámbitos en que ésta tiene presencia. La imagen debe favorecer que los distintos usuarios perciban a **J.C.P. & ASSOCIATES** como una entidad única, esta percepción se fortalece mediante el uso de la Imagen Corporativa en todos los soportes propios, incluyendo publicaciones, instalaciones, papelería, internet, etc.

Este Manual de Imagen Corporativa ha sido elaborado teniendo en cuenta todas las consideraciones anteriores, y pretende servir como punto de partida para definir el estilo completo de nuestra empresa. En él se desarrollan las normas generales que afectan a los elementos principales de la marca, incluyendo colores, tipografía y posibles aplicaciones y variaciones.

Por todo lo anterior, este Manual fue dividido de la siguiente manera:

Presentación del Logotipo

La creación del logotipo **J.C.P. & ASSOCIATES**, se basó en el desarrollo de tecnología.

Se tomó en cuenta que los servicios que se ofrecen son tecnológicos, partimos de un núcleo basado en la empresa **J.C.P. & ASSOCIATES** y sus seis diferentes servicios que se ofrecen.

La empresa se representa como un hexágono grande formando el núcleo principal del cual se desprenden seis hexágonos más y con un movimiento que representa la salida de datos.

Del lado izquierdo se puso una representación de circuito impreso desde el cual llegan los datos a la empresa para procesarlos y convertirlos en el producto final según el servicio que se requiere.

Utilizamos colores representativos de la tecnología como lo son los azules y grises y que denotan confianza, honestidad, comunicación y seriedad.

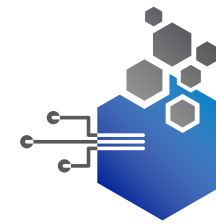

**J.C.P.
& ASSOCIATES**

Inspiración tecnológica. Innovación informática.

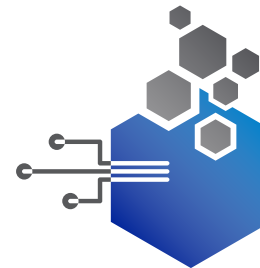

**J.C.P.
& ASSOCIATES**

Inspiración tecnológica. Innovación informática.

Para el desarrollo del logotipo se ha seleccionado como fuente principal una tipografía moderna, sólida y con movimiento con apariencia de tecnología para **J.C.P. & ASSOCIATES** (NasalizationRg-Regular).

Como fuentes complementaria se usarán la (Avenir Next LT Pro - Regular para el slogan y textos complementarios y Avenir Next LT Pro - Demi)

Para estas tres fuentes, su disposición se hará siempre siguiendo las instrucciones de este manual.

J.C.P. & ASSOCIATES

Inspiración tecnológica. Innovación informática.

NasalizationRg-Regular

ABCDEFGHIJKLMNÑOPQRSTUVWXYZ

1234567890

^*“ _;:ª+´-.,!¨. \$%&/()=?¿Ç|@#¢∞¬÷´””≠´,}[]{-...„\

COMPLEMENTARIA

Avenir Next LT Pro - Regular

ABCDEFGHIJKLMNÑOPQRSTUVWXYZ

abcdefghijklmnopqrstuvwxyz

1234567890

^*“ _;:ª+´-.,!¨. \$%&/()=?¿Ç|@#¢∞¬÷´””≠´,}[]{-...„\

COMPLEMENTARIA

Avenir Next LT Pro - Demi

ABCDEFGHIJKLMNÑOPQRSTUVWXYZ

abcdefghijklmnopqrstuvwxyz

1234567890

^*“ _;:ª+´-.,!¨. \$%&/()=?¿Ç|@#¢∞¬÷´””≠´,}[]{-...„\

Retícula Espacial del Logotipo

Para el desarrollo del logotipo **J.C.P. & ASSOCIATES**, esta retícula tiene por objetivo establecer las proporciones del logotipo. Se recomienda para uso a gran escala o cuando no sea posible la ampliación fotomecánica o digital de la misma.

También servirá para constatar si existe alguna distorsión que llegue a realizarse a través del tiempo.

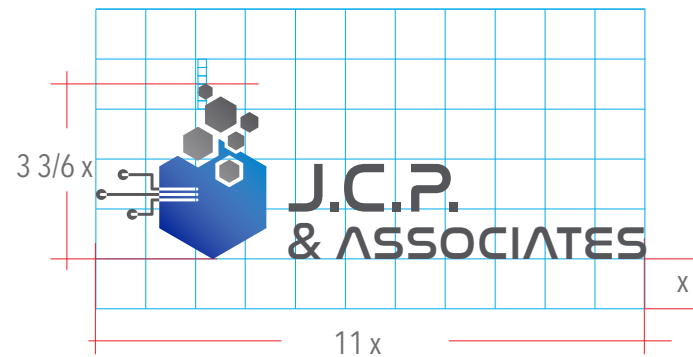
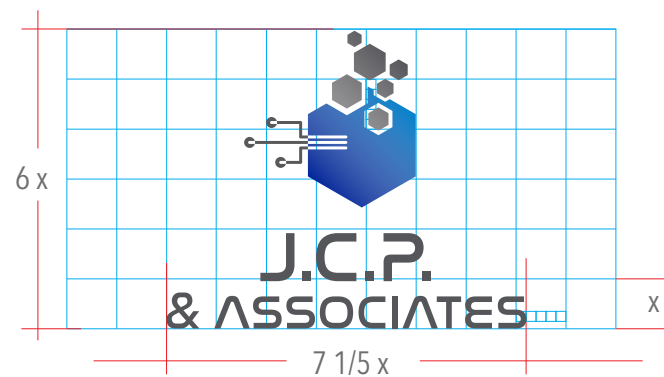

Presentación del Ícono

J.C.P. & ASSOCIATES es una empresa de tecnología, desarrollo de software, marketing, planificación, administración y análisis para dar solución a empresas y gobierno.

J.C.P. & ASSOCIATES cuenta con experiencia en productos y servicios para empresas con personal ampliamente calificado.

Con base en lo anterior, se creó el icono de **J.C.P. & ASSOCIATES** tomando en cuenta el dinamismo de la empresa.

El resultado da un ícono sólido, moderno y con dinamismo; representando la tecnología que desarrolla, diseña y administra.

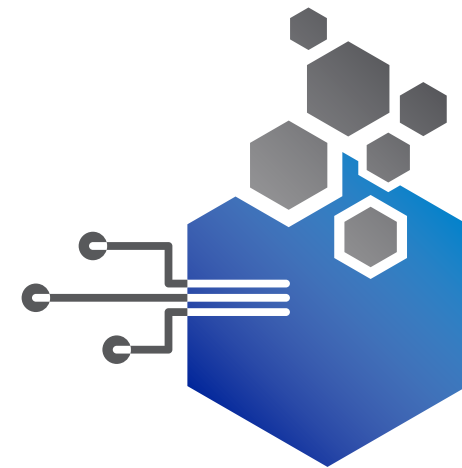

Retícula Espacial del Ícono

Esta retícula tiene por objetivo establecer las proporciones del Ícono.

Se recomienda para uso a gran escala o cuando no sea posible la ampliación fotomecánica o digital de la misma.

También servirá para constatar si existe alguna distorsión que llegue a realizarse a través del tiempo.

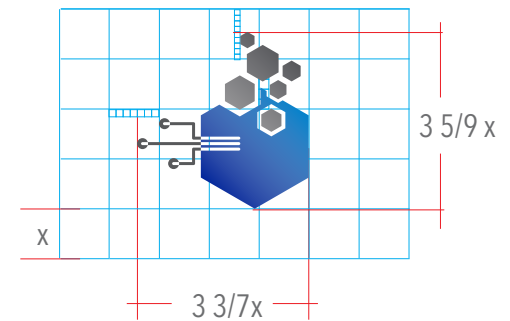

Desarrollo y Trazo de Ícono

El trazo del ícono de **J.C.P. & ASSOCIATES**, se desarrolló con formas geométricas sencillas y una combinación de azules con degradado. Dando como resultado una imagen moderna y dinámica.

El color azul es el que más personas nombran como su favorito. Según la psicología del color, el azul simboliza armonía, fidelidad, simpatía, paz, serenidad, confianza, honestidad, comunicación, etc. No nos debe extrañar que varias redes sociales (y todo tipo de corporaciones) lo empleen en sus logos.

El color gris es el color neutral por antonomasia, conservador y serio, lo cual es un rasgo positivo para muchos contextos, comúnmente combinado con azul o dorado. También la tecnología se aprovecha del color gris claro.

Denota cualidades positivas como el lujo y la elegancia, profesionalismo, seguridad, confianza, conocimiento, discreción y compromiso.

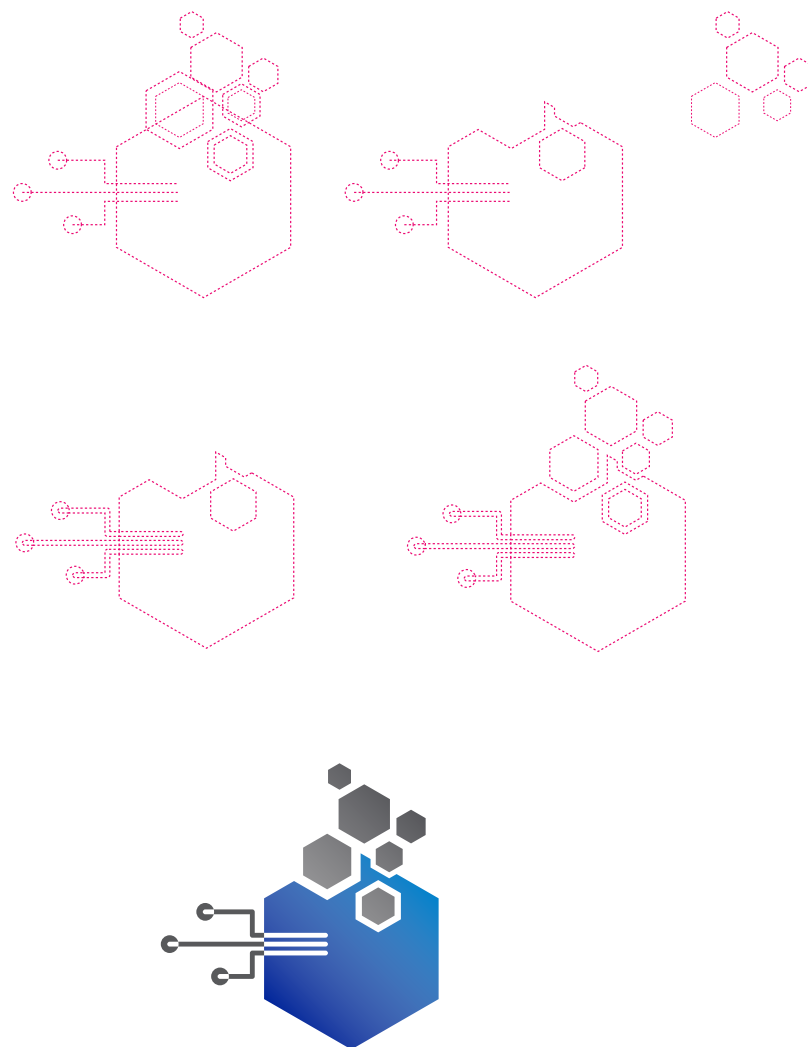

En esta página se muestra el color en su equivalencia en la guía de color internacional "PANTONE".

J.C.P. & ASSOCIATES

COLOR PANTONE COOL GRAY 11 C

Inspiración tecnológica. Innovación informática.

COLOR PANTONE COOL GRAY 6 C

PANTONE Cool Gray 11 C PANTONE Cool Gray 6 C

DEGRADADO
45 grados de inclinación



PANTONE Cool Gray 11 C

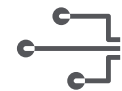

PANTONE Dark Blue C PANTONE Medium Blue C

DEGRADADO
45 grados de inclinación



Colorimetría Cuatricromía

En esta página se muestra el color en su equivalencia en Cuatricromía "CMYK" Cian, Magenta, Yellow y Black.

PANTONE	EQUIVALENCIA EN CMYK
■ Cool Gray 11 C=	C 64.98 M 57.29 Y 51.78 K 28.8 ■
■ Cool Gray 6 C=	C 35.37 M 28.94 Y 28.42 K 0 ■
■ Dark Blue C=	C 100 M 92.89 Y 6.14 K 2.9 ■
■ Medium Blue C=	C 100 M 35.17 Y 6.55 K 0.04 ■

Colorimetría Monocromática

El uso correcto de la marca requiere monitoreo constante, ya que de esto depende su correcta aplicación.

Aquí se ilustra la aplicación correcta del logotipo a una tinta, la cual debe ser de cualquiera de los colores corporativos.

También se puede aplicar calada en blanco sobre un cuadrado sólido de cualquiera de los colores corporativos.



Colorimetría blanco y negro

El uso correcto de la marca requiere monitoreo constante ya que de esto depende su correcta aplicación.

Aquí se ilustra la aplicación correcta del logotipo monocromático en blanco y negro, esta aplicación se usa calada sobre color negro sólido (negativo) e invertido el logotipo en negro sobre fondo blanco (positivo).



Usos incorrectos de la Marca

El uso correcto de la marca requiere monitoreo constante ya que de esto depende su correcta aplicación. Su uso incorrecto puede ser negativo para el sistema de identidad, porque transmite mensajes confusos.

Es importante tener en mente que todas las piezas de comunicación, sin importar su mensaje específico, deben representar correctamente la marca y ésta nunca debe de ser comprometida para adaptarse a un determinado diseño o sistema de impresión.

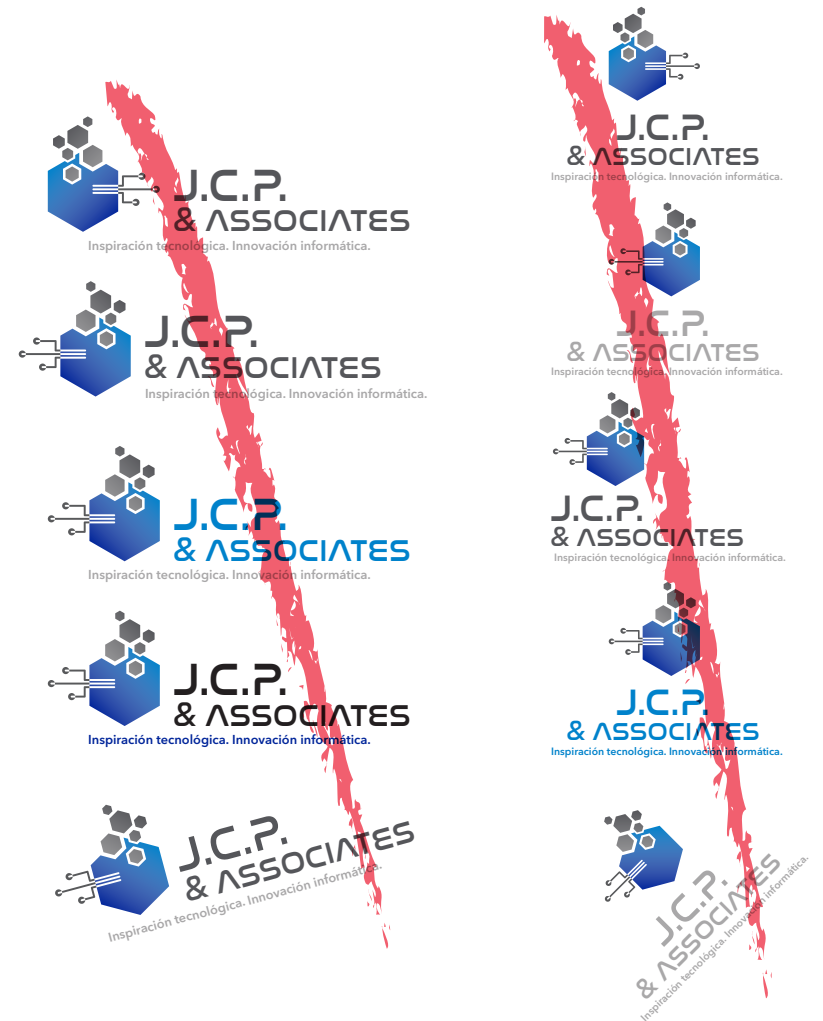

Normatividad de tamaños

El uso correcto de la marca requiere monitoreo constante ya que de esto depende su correcta aplicación. El tamaño mínimo requerido para la marca es necesario que se establezca para que se tenga una imagen adecuada y no se pierda ninguna de sus partes o detalles a la hora de reproducirse en el medio que se requiera, para asegurar su correcta lectura.

Nota: aplicación sin slogan.





J.C.P.
& ASSOCIATES

Lic. Verónica Méndez Ibáñez
GERENTE DE ADMINISTRACIÓN Y VENTAS

Dir. (52 55) 2628 2068
Cel. 55 1591 0693

Av. Adolfo Ruíz Cortines Mz. 1 Lt 8.
Col. Lomas de Atizapán Sección II, C.P. 52977,
Atizapán de Zaragoza, Estado de México.

Tarjeta de visita

Se muestra frente y vuelta de la tarjeta de visita al 100%.



Se muestra la aplicación en la firma electrónica con su medida en pixeles.

The image shows a business card for J.C.P. & ASSOCIATES. The card is divided into two main sections. The left section features the company logo, which consists of a blue hexagon with a circuit-like pattern and the text "J.C.P. & ASSOCIATES" below it. The right section contains the name "Lic. Verónica Méndez Ibáñez" in blue, followed by her title "GERENTE DE ADMINISTRACIÓN Y VENTAS" in black. Below this, her contact information is listed: "Dir. (52 55) 2628 2068", "Cel. 55 1591 0693", and her address: "Av. Adolfo Ruíz Cortines Mz. 1 Lt 8. Col. Lomas de Atizapán Sección II, C.P. 52977, Atizapán de Zaragoza, Estado de México." At the bottom of the card, there is a dark blue footer with a globe icon and the website "www.jcpsoftware.com.mx". A red crosshair indicates the dimensions of the card: 430px in width and 141px in height.

J.C.P.
& ASSOCIATES

Lic. Verónica Méndez Ibáñez
GERENTE DE ADMINISTRACIÓN Y VENTAS

Dir. (52 55) 2628 2068
Cel. 55 1591 0693

Av. Adolfo Ruíz Cortines Mz. 1 Lt 8.
Col. Lomas de Atizapán Sección II,
C.P. 52977, Atizapán de Zaragoza,
Estado de México.

www.jcpsoftware.com.mx

430px

141px

Hoja con membrete

Se muestra la aplicación de la hoja con membrete al 50% del tamaño real.



Se muestra la aplicación en el folder al 30% del tamaño real.



Se muestra la aplicación para gafetes para el personal al 100% de su tamaño original.

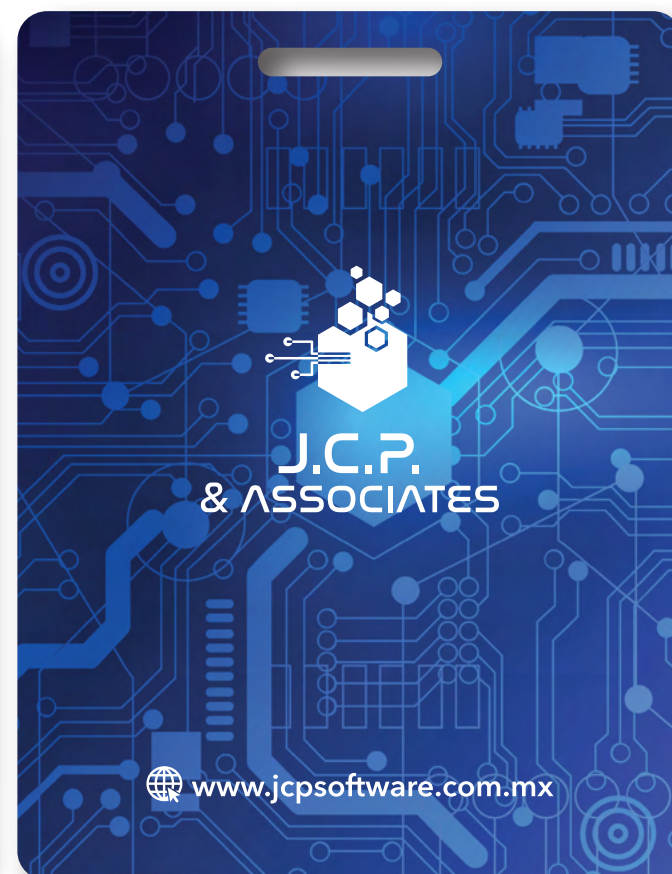

Íconos para página web

Se muestran los íconos de cada área para aplicación en la página web



Sistemas para la Administración Municipal



Desarrollo de Software



Planificación estratégica

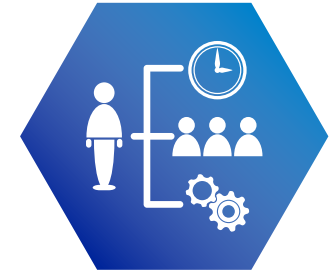

Administración de Proyectos



Marketing Digital



Analítica Empresarial



Taza, termo y pluma

Se muestra la aplicación sobre taza publicitaria, termo y pluma.



Se muestra la aplicación sobre pelota anti estrés.



Gorra deportiva

Se muestra la aplicación sobre gorra deportiva.



Se muestra la aplicación de bordado sobre blusa de dama con cuello Mao.



Se muestra la aplicación de bordado sobre camisa para caballero con cuello Mao.

